

# 超小型減圧弁 RG3.NR-50-M5

## 特 徴

RoHS2対応

- **業界最小・最軽量クラスを実現**
  - ・ 親指程度のサイズであるため省スペース化が可能です
  - ・ 樹脂製で超軽量の23g
- **優れた圧力特性**
  - ・ 流量5L/min以下の領域において力を発揮します

## ご使用例

- 医療機器
- 分析機器
- 産業機器
- 設備機器
- 卓上装置 etc.



## 仕 様

使用流体	圧縮清浄空気
圧力設定範囲(kPa)	50 MAX.
1次側圧力範囲(kPa)	200 MAX.
使用温度範囲(°C)	5 ~ 50
配管接続口径	M5×0.8
質量(g)	23

< 製品に関するお問合せ先 >

# 特性

流量特性 (1次側圧力150kPa)

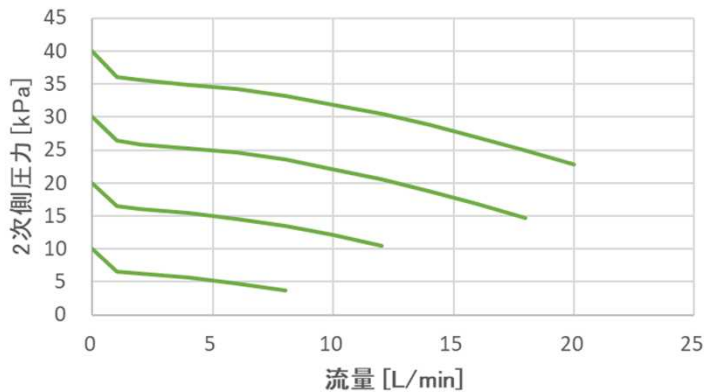

圧力特性 (流量5L/min)

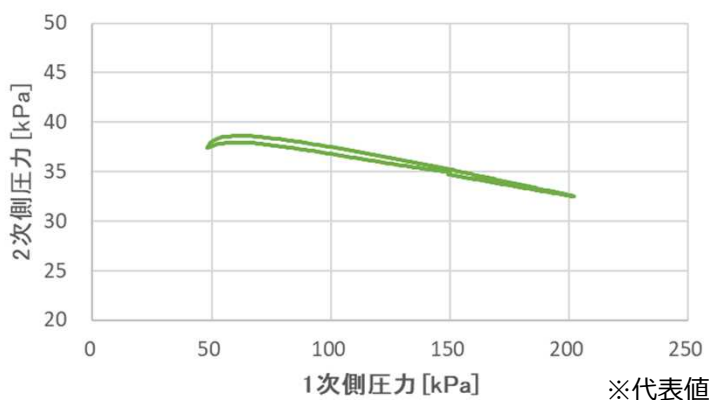

※代表値

# 外形寸法

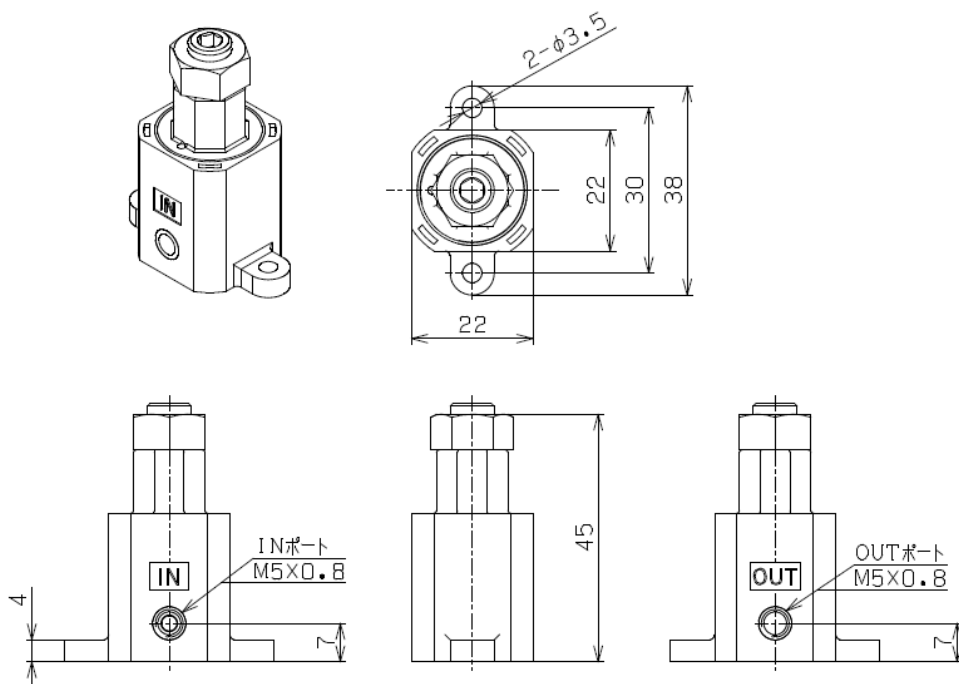

< 製品に関するお問合せ先 >



藤倉コンポジット株式会社  
制御機器事業部  
E-mail : seigyo.toiwase@fc.fujikura.co.jp

〒135-0063  
東京都江東区有明3-5-7 TOC有明イーストタワー10F  
TEL : 03-3527-8573  
FAX : 03-3527-8390