



## FC · FCF 系列

气体 液体



FC



FCF

### ■ 特徴

由于构造的精简化，实现了低价格。  
利用O型圈与金属密封双重接触方式减轻了密封材料的负担。  
多种连接口径及密封材料的产品阵容。

### ■ 规格

使用压力	真空 ~ 4.9MPa	本体材質	黄铜 / SUS316
耐压范围	7.35MPa	密封材质	FKM(标准)
连接口径	【FC】 R1/8 ~ R1	使用温度范围	密封材质为准
	【FCF】 Rc1/8 ~ Rc1	开启压力	7kPa(标准)
備考	<ul style="list-style-type: none"> <li>○最高使用差压0.6MPa ( 出口向大气排放的条件时 )</li> <li>○开启压力的选项1、20、50kPa</li> <li>* 选定1kPa时，出口方向局限于向上安装</li> <li>○可以内置盘式过滤器 ( 限于FC系列 )</li> <li>* 详细情况请咨询。</li> </ul>		



## ■ 外观尺寸 / 材质

FC <mm>

接続口径 (mm)	A	B	HEX (対辺)	CV値 (参考)
1/8	33.5	3.5	13.0	0.28
1/4	40.2	5.0	16.0	0.60
3/8	40.5	6.9	19.0	1.05
1/2	48.0	9.8	22.0	1.60
3/4	59.0	14.0	29.0	3.20
1"	68.0	16.2	35.0	6.90

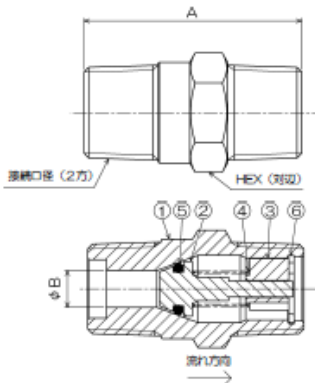

材質表

番号	名称	本体材質	
		B:黄銅	T:SUS316
1	本体	黄銅	SUS316
2	ボペット	黄銅	SUS316
3	ガイド	黄銅	SUS316又はSUS316L
4	ばね	SUS316	
5	Oリング	FKM (標準)	
6	C形止め輪	SUS304	

FCF <mm>

接続口径 (mm)	A	B	HEX (対辺)	CV値 (参考)
1/8	38.0	3.5	13.0	0.28
1/4	52.0	5.0	17.0	0.60
3/8	54.0	6.9	19.0	1.05
1/2	64.0	9.8	22.0	1.60
3/4	75.0	14.0	29.0	3.20
1"	89.0	16.2	35.0	6.90

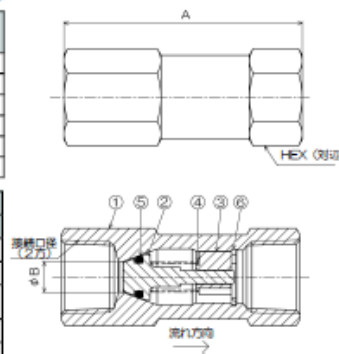

材質表

番号	名称	本体材質	
		B:黄銅	T:SUS316
1	本体	黄銅	SUS316
2	ボペット	黄銅	SUS316
3	ガイド	黄銅	SUS316又はSUS316L
4	ばね	SUS316	
5	Oリング	FKM (標準)	
6	C形止め輪	SUS304	

## ■ 流量特性

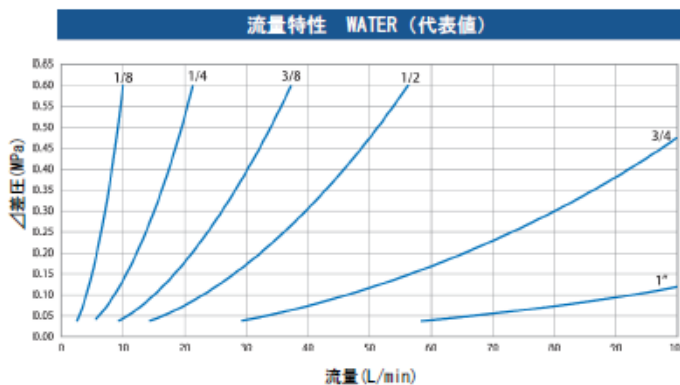
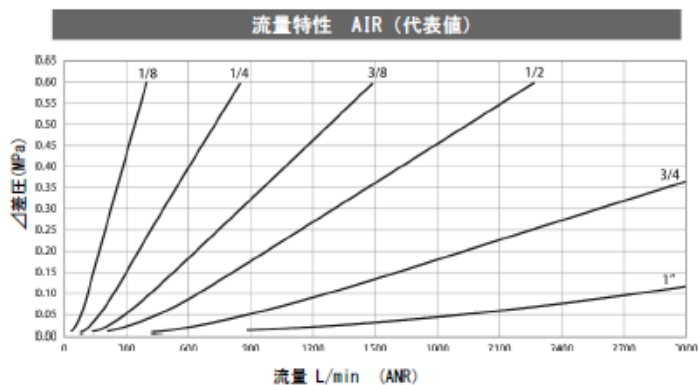

## ■ 型式表示法

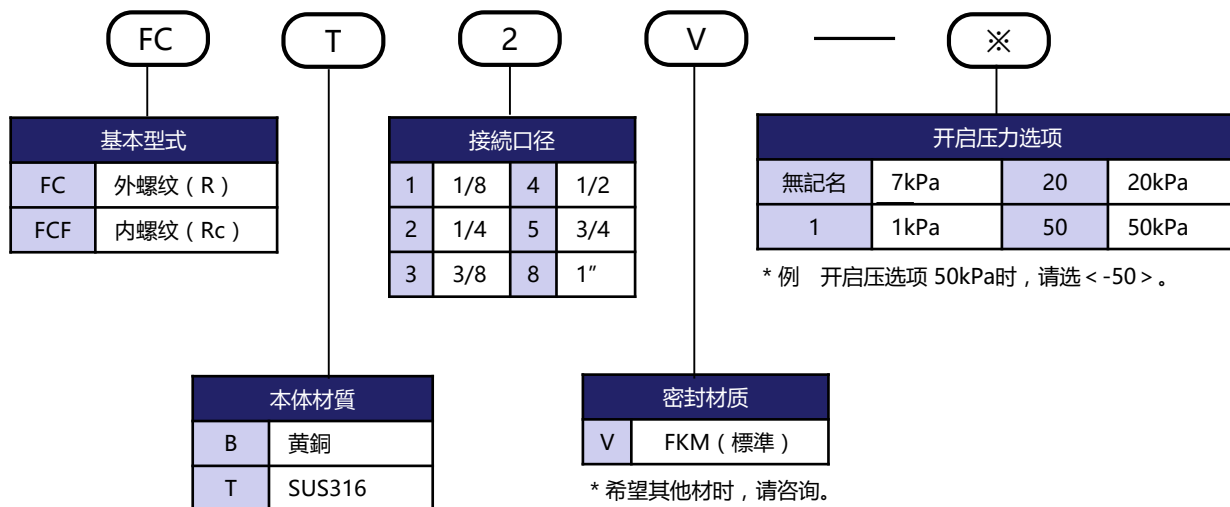

\* 例 开启压选项 50kPa时, 请选 < -50 >。

\* 希望其他材时, 请咨询。

\* 温度使用范围 -20°C以下或100°C以上时, 请咨询。